

НАША ФИРМА ОСТАВЛЯЕТ ЗА СОБОЙ ПРАВО ТЕХНИЧЕСКИХ ИЗМЕНЕНИЙ. Копирование запрещено - Specifications subject to change without notice - Copyright ELAFLEX

РАЗДЕЛ 3 Section	масса Weight Approx. = kg	d = mm	ИСПОЛНЕНИЕ МАТЕРИАЛЫ Design Materials	ФИТИНГ TW TW Coupling	РАЗМЕР РЕЗЬБЫ Thread Size G	НОМЕР ЗАКАЗА Part Number Type			
VK 50 (2")	0,39	67	Фитинг <b>VK</b> из пресс. латуни, с уплотненным патрубком <b>RS</b> с внутренней резьбой. GD = полиуретан	VK 50 (2")	G 1 1/2" IG	VK 50 - 1 1/2" IG			
	0,34	67			G 2" IG	VK 50			
	0,61	67			G 2 1/2"	VK 50 - 2 1/2" IG			
	1,04	67			G 3" IG	VK 50 - 3" IG			
	1,28	101			G 2" IG	VK 80 - 2" IG			
	0,96	101			VK coupling of hot stamped brass, with female/male reducer <b>RS</b> with female thread. GD = polyurethane	VK 80 (3")	G 2 1/2" IG	VK 80 - 2 1/2" IG	
	0,78	101					G 3" IG	VK 80	
	1,93	101					G 4" IG	VK 80 - 4" IG	
	1,97	125					VK 100 (4")	G 3" IG	VK 100 - 3" IG
	1,10	125			G 4" IG	VK 100			
VK 50 (2")	0,71	67	Фитинг <b>VK</b> из пресс. латуни, с уплотненным ниппелем <b>RN</b> или двойным ниппелем с внешней резьбой. GD = полиуретан	VK 50 (2")	G 1 1/2" AG	VK 50 - 1 1/2" AG			
	0,62	67			G 2" AG	VK 50 - 2" AG			
	1,0	67			G 2 1/2" AG	VK 50 - 2 1/2" AG			
	1,0	67			G 3" AG	VK 50 - 3" AG			
	1,43	101			VK coupling of hot stamped brass, with reducing nipple <b>RN</b> or double nipple <b>DN</b> with male thread. GD = polyurethane	VK 80 (3")	G 2" AG	VK 80 - 2" AG	
	1,04	101					G 2 1/2" AG	VK 80 - 2 1/2" AG	
	1,33	101					G 3" AG	VK 80 - 3" AG	
	1,81	125					VK 100	G 3" AG	VK 100 - 3" AG
MK 50 (2")	1,01	70	Фитинг <b>MK</b> из пресс. латуни, с уплотненным патрубком <b>RS</b> с внутренней резьбой. GD = полиуретан KD = NBR	MK 50 (2")	G 1 1/2" IG	MK 50 - 1 1/2" IG			
	0,70	70			G 2" IG	MK 50			
	1,20	70			G 2 1/2" IG	MK 50 - 2 1/2" IG			
	1,40	70			G 3" IG	MK 50 - 3" IG			
	2,04	102			G 2" IG	MK 80 - 2" IG			
	2,05	102			MK coupling of hot stamped brass, with female/male reducer <b>RS</b> with male thread. GD = polyurethane KD = NBR	MK 80 (3")	G 2 1/2" IG	MK 80 - 2 1/2" IG	
	1,54	102					G 3" IG	MK 80	
	2,69	102					G 4" IG	MK 80 - 4" IG	
	3,58	128					MK 100 (4")	G 3" IG	MK 100 - 3" IG
	2,71	128			G 4" IG	MK 100			
3,9	128	G 4" AG	MK 100 - 4" AG						
MK 50 (2")	0,82	70	Фитинг <b>MK</b> из пресс. латуни, с уплотненным ниппелем <b>RN</b> или двойным ниппелем с внешней резьбой. GD = полиуретан KD = NBR	MK 50 (2")	G 1 1/2" AG	MK 50 - 1 1/2" AG			
	0,77	70			G 2" AG	MK 50 - 2" AG			
	1,35	70			G 2 1/2" AG	MK 50 - 2 1/2" AG			
	1,35	70			G 3" AG	MK 50 - 3" AG			
	2,19	102			MK coupling of hot stamped brass, with fitted reducing nipple <b>RN</b> or double nipple <b>DN</b> with male thread. GD = polyurethane KD = NBR	MK 80 (2")	G 2" AG	MK 80 - 2" AG	
	2,74	102					G 2 1/2" AG	MK 80 - 2 1/2" AG	
	2,37	102					G 3" AG	MK 80 - 3" AG	
	3,42	128					MK 100	G 3" AG	MK 100 - 3" AG



Фитинги TW, соотв. DIN 28450, с различной внутренней и внешней резьбой, соотв. DIN ISO 228. Другие размеры **G** - по желанию.  
 "TW" couplings acc. to DIN 28 450 with different female or male pipe threads acc. to DIN ISO 228 (BSP parallel). - Other threads on request.

Тип VK-IG

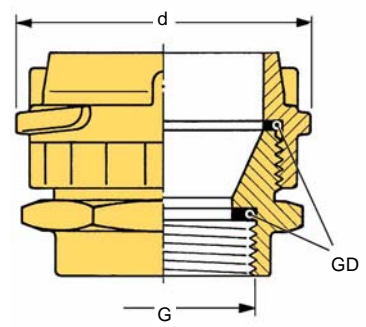

Тип VK-AG

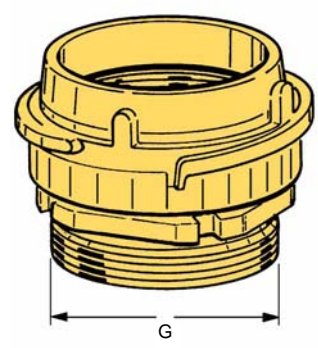

Тип MK-IG

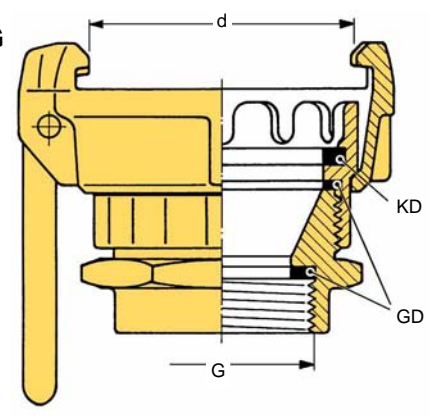

Тип MK-AG

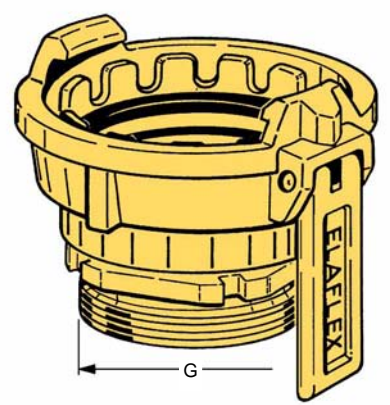

Все выше указанные фитинги также поставляются из нерж. стали со спец. прокладками. Доп. номер заказа : . . . SS  
 All couplings shown are also available in stainless steel.  
 Additional part number : . . . SS

Переходники (патрубки) для фитингов TW

Тип VK-R

1

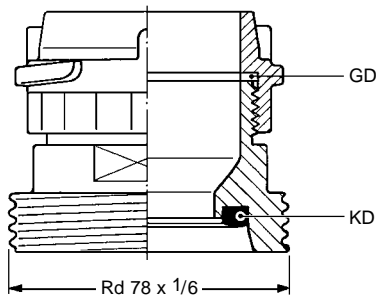

TW-фитинг типа **VK**, размера DN 50 + 80 из **нерж. стали 1.4408 (V4A)**, как описано на стр. 311, но специальное исполнение с **круглой внешней резьбой Rd 78 x 1/6**, соотв. DIN 405, для пожарных транспортных средств с опасными веществами, соотв. DIN 14555. Резьбовая прокладка GD из PTFE, прокладка для фитинга KD из витона / FKM.

*"TW" male coupling **VK** in the sizes 2" (DN 50) + 3" (DN 80), stainless steel AISI 316 Ti/INOX as described on page 311, but with special male knuckle thread Rd 78 x 1/6 acc. to DIN 405 for fire brigade dangerous goods equipment trucks acc. to DIN 14555. - Thread seal GD of PTFE, coupling seal KD of Viton/FKM.*

Тип МК-R

2

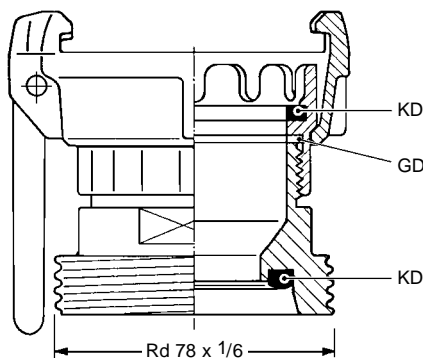

TW-фитинг типа **МК**, размера DN 50 + 80 из **нерж. стали 1.4408 (V4A)**, как описано на стр. 313, но специальное исполнение с **круглой внешней резьбой Rd 78 x 1/6**, соотв. DIN 405, для пожарных транспортных средств с опасными веществами, соотв. DIN 14555. Резьбовая прокладка GD из PTFE, прокладка для фитинга KD из витона / FKM.

*"TW" female coupling **MK** in the sizes 2" (DN 50) + 3" (DN 80), stainless steel AISI 316 Ti/INOX as described on page 313, but with special male knuckle thread Rd 78 x 1/6 acc. to DIN 405 for fire brigade dangerous goods equipment trucks acc. to DIN 14555. Thread seal GD of PTFE, coupling seals KD of Viton/FKM.*

Тип Storz AG-R

3

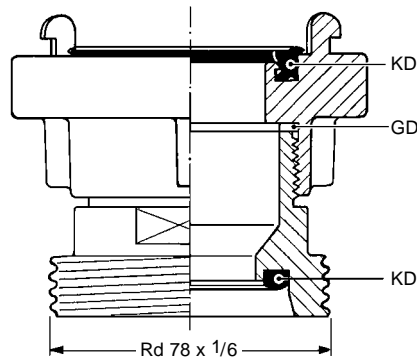

**Фиксированный фитинг Storz, размер C (DN 50), из нерж. стали 1.4581 (V4A)**, как описано на стр. 327, но специальное исполнение с **круглой внешней резьбой Rd 78 x 1/6**, соотв. DIN 405, для пожарных транспортных средств с опасными веществами, соотв. DIN 14555. Резьбовая прокладка GD из PTFE, прокладка для фитинга KD из витона / FKM.

***Storz fixed coupling, size C (DN 50), stainless steel AISI 316 Ti / INOX as described on page 327, but with special male knuckle thread Rd 78 x 1/6 acc. to DIN 405 for fire brigade dangerous goods equipment trucks acc. to DIN 14555. - Thread seal GD of PTFE, coupling seals KD of Viton / FKM.***

Тип Storz IG-R

4

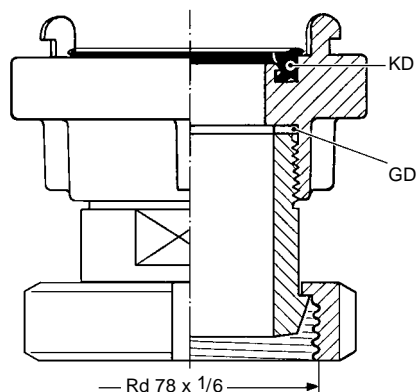

**Фиксированный фитинг Storz, размер C (DN 50), из нерж. стали 1.4581 (V4A)**, как описано на стр. 327, но специальное исполнение с **поворотной гайкой с круглой внешней резьбой Rd 78 x 1/6**, соотв. DIN 405, для пожарных транспортных средств с опасными веществами, соотв. DIN 14555. Резьбовая прокладка GD из PTFE, прокладка для фитинга KD из витона / FKM.

***Storz fixed coupling, size C (DN 50), stainless steel AISI 316 Ti / INOX as described on page 327, but special design with swiveling nut with knuckle thread Rd 78 x 1/6 according to DIN 405 for fire brigade dangerous goods equipment trucks according to DIN 14555. Thread seal GD of PTFE, coupling seal KD of Viton/FKM.***